

musicbox Air 3

BEDIENUNGSANLEITUNG  
OPERATING INSTRUCTIONS

DEU

ENG

# Willkommen in der Welt der pure music

*Wir freuen uns, dass Sie sich für eines der Produkte aus dem Hause Canton entschieden haben. Sie vereinen unsere langjährige Entwicklungserfahrung mit hochwertigen Bauteilen und einer sorgfältigen Produktion. Damit es Ihnen einen unbeschwertem Klanggenuss bietet, haben Sie nur wenige Dinge zu beachten. Diese finden Sie in dieser Bedienungsanleitung.*

*Wir wünschen Ihnen viel Klangvergnügen!*

## Inhalt

Sicherheitshinweise	Seite 4
Aufstellung/Einspielen	Seite 8
Anschlüsse und Bedienelemente	Seite 9
Kompatible Apple-Geräte	Seite 10
Mögliche LED Anzeigen und ihre Bedeutung	Seite 11
Anmeldung der musicbox Air 3	Seite 12
Wiedergabe von Musik	Seite 13
Firmware-Update	Seite 14
Fehlerbehebung	Seite 15
Konformitätserklärung	Seite 20
Weitere Informationen	Seite 21
Garantie/AirPlay-Kompatibilität/ Lizenzhinweise	Seite 42

Sachgemäße Aufstellung und Anschluss des Lautsprechers fallen in die Verantwortung des Anwenders. Canton kann keine Verantwortung für Schäden oder Unfälle übernehmen, die durch unsachgemäße Handhabung verursacht werden.

# Sicherheitshinweise

Bitte beachten Sie die Sicherheitshinweise bei der Wahl des richtigen Platzes für Ihre musicbox Air 3 und bei dessen Pflege und Bedienung!

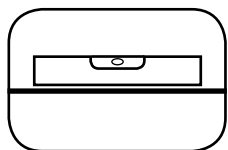

Wählen Sie einen ebenen Untergrund



Feuchtigkeit vermeiden

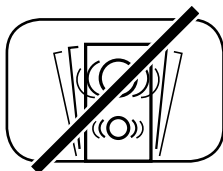

Erschütterungen vermeiden

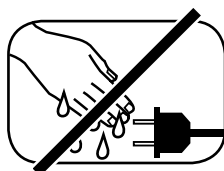

Netzkabel nicht mit nassen Händen anfassen



Nicht in den Hausmüll werfen

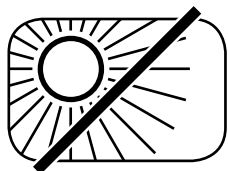

Direkte Sonneneinstrahlung vermeiden

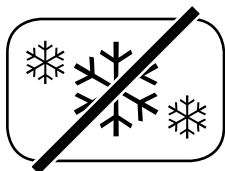

Vor extremer Kälte schützen

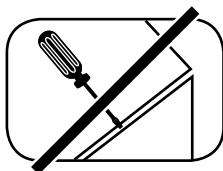

Gehäuse nicht öffnen

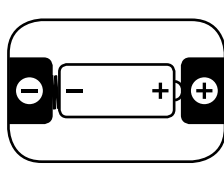

Bei Batterie und Fernbedienung auf richtige Polung achten

Freien Zugang zum Netzstecker gewährleisten



Abstand zu Wärmequellen



Zur Reinigung keine aggressiven, alkoholhaltigen oder scheuernden Mittel einsetzen

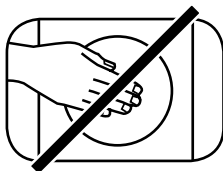

Nicht in die Gehäuseöffnung greifen

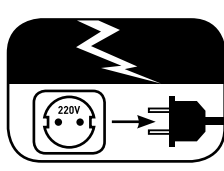

Netzstecker bei Gewitter ziehen

Bei Überlastung System leiser drehen

# Wichtige Sicherheitsunterweisung

---

## Hinweis

---

Lesen und befolgen Sie alle Anweisungen.

---

Bewahren Sie diese Anweisungen auf.

---

Beachten Sie alle Warn- und Sicherheitshinweise.

---

Betreiben Sie dieses Gerät nur in gemäßigtem Klima (nicht in tropischem Klima).

---

Betreiben Sie dieses Gerät nur im Innenbereich, nicht im Außenbereich oder in Feuchträumen.

---

Um die Gefahr eines Brandes oder Stromschlages zu vermeiden, darf das Gerät weder Regen noch Nässe ausgesetzt werden.

---

Betreiben Sie dieses Gerät nicht in der Nähe von Wasser.

---

Setzen Sie dieses Gerät keinem Tropf- oder Spritzwasser aus.

---

Starke Temperaturschwankungen führen zu Kondensniederschlag (Wassertröpfchen) im Gerät. Warten Sie mit der Inbetriebnahme, bis sich die entstandene Feuchtigkeit verflüchtigt hat (mind. drei Stunden).

---

Stellen Sie keine Gegenstände auf das Gerät, die mit Flüssigkeiten gefüllt sind (wie z. B. Vasen).

---

Stellen Sie kein offenes Feuer, wie z. B. brennende Kerzen, auf oder in die Nähe des Gerätes.

---

Stellen Sie das Gerät nicht in die Nähe von Wärmequellen wie z. B. Heizkörpern, Wärmespeichern, Öfen oder sonstigen Geräten (auch Verstärkern), die Wärme erzeugen.

---

Verhindern Sie direkte Sonneneinstrahlung.

---

Halten Sie einen Freiraum von wenigstens 5 cm um das Gerät herum ein.

---

Zur Vermeidung eines elektrischen Schlages, verbinden Sie den Netzstecker nur mit Steckdosen oder Verlängerungen, bei denen die Kontaktstifte vollständig eingesteckt werden können, um freiliegende Kontaktstifte zu unterbinden.

---

Berühren Sie Signal- und Netzkabel nie mit nassen Händen.

---

---

**Hinweis**

---

Treten Sie nicht auf das Netzkabel und klemmen Sie es nicht ein, insbesondere nicht im Bereich der Stecker, Steckdosen und an der Stelle, an der das Kabel aus dem Gerät geführt wird.

Der Stecker des Netzkabels (oder Verlängerungsleitung) muss jederzeit frei zugänglich sein.

Trennen Sie bei Gewittern oder längerem Nichtgebrauch das Gerät vom Stromnetz.

Um das Gerät komplett vom Stromnetz zu trennen, ziehen Sie das Netzkabel aus der Steckdose.

Schalten Sie das Gerät vor dem Anschließen oder Abziehen von Anschlussleitungen immer aus.

Immer an den Steckern und nicht an den Leitungen ziehen.

Stellen Sie das Gerät gemäß den Herstellerhinweisen auf.

Wählen Sie immer einen ebenen Untergrund. Das Gerät muss lotrecht stehen.

Üben Sie keine Gewalt auf Bedienelemente, Anschlüsse und Leitungen aus.

Das Gerät darf nur mit der auf dem Gerät oder dem Typenschild spezifizierten Spannung und Frequenz betrieben werden.

Stecken Sie keine Gegenstände oder Körperteile in die Öffnungen des Gerätes. Stromführende Teile im Innern des Gehäuses könnten berührt und/oder beschädigt werden. Dies kann zu Kurzschlüssen, elektrischen Schlägen und Feuerentwicklung führen.

Verwenden Sie nur Befestigungsmaterial und Zubehör, welches vom Hersteller zugelassen ist und/oder mit dem Gerät mitgeliefert wird.

Verwenden Sie nur Rollwagen, Ständer, Stative, Halter oder Tische, die vom Hersteller spezifiziert oder mit dem Gerät verkauft werden. Wenn Sie einen Rollwagen verwenden, bewegen Sie den Rollwagen/Geräte-Verbund nur vorsichtig, um Schäden und Verletzungen durch Umkippen zu vermeiden.



Reinigen Sie dieses Gerät nur mit einem sauberen, trockenen Tuch.

Verwenden Sie zur Reinigung keine aggressiven, alkoholhaltigen oder scheuernden Mittel.

---

## Hinweis

Zur Vermeidung eines elektrischen Schlages das Gehäuse nicht öffnen! Das Gerät enthält keine vom Benutzer zu wartenden Teile.

Wenden Sie sich bei allen Reparatur- und Wartungsarbeiten an qualifizierte Fachkräfte. Dies ist dann erforderlich, wenn das Gerät in irgendeiner Weise beschädigt ist, wie z. B. bei Beschädigungen von Netzkabeln oder Steckern, wenn Flüssigkeiten oder Gegenstände in das Gerät gelangt sind, dieses Regen oder Feuchtigkeit ausgesetzt wurde, nicht ordnungsgemäß funktioniert oder fallen gelassen wurde.

Nehmen Sie keine Veränderungen am Gerät oder Zubehör vor. Nicht autorisierte Veränderungen können die Sicherheit, die Einhaltung von Gesetzen oder die Systemleistung beeinträchtigen. In diesem Fall kann die Betriebserlaubnis/Garantie erlöschen.

Falls bei der Wiedergabe Tonverzerrungen wie z. B. unnatürliches Klopfen, Pochen oder hochfrequentes Klicken auftreten, ist der Lautstärkepegel umgehend zu reduzieren.

Um mögliche Gehörschäden zu vermeiden, hören Sie nicht über einen längeren Zeitraum bei hohen Pegeln.



Das Gerät und/oder der Beipack kann Kleinteile enthalten, die verschluckt werden können. Daher nicht geeignet für Kinder unter drei Jahren.

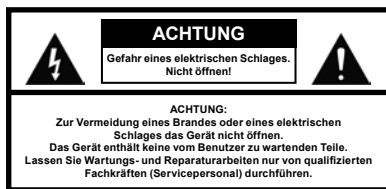

Dieses Symbol weist Sie auf nicht isolierte, gefährliche Spannungen im inneren des Gehäuses hin, die eine ausreichende Stärke (Amplitude) haben um einen Brand oder elektrischen Schlag zu verursachen.



Dieses Symbol weist Sie auf wichtige Bedienungs- und Instandhaltungsanweisungen in den mitgelieferten Begleitunterlagen (Anleitung) hin.



# Aufstellung

Die Canton musicbox Air 3 sollte z. B. in einem Regal, auf einem Sideboard oder einer sonstigen ebenen Fläche platziert werden.

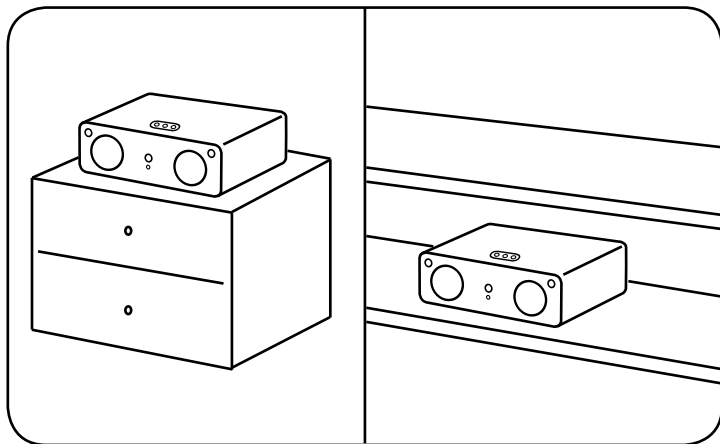

# Einspielen

**Einspielphase bis zur Entfaltung der maximalen Klangeigenschaften: 15–20 Betriebsstunden.**

- Bitte in dieser Zeit in normaler Lautstärke hören
- Extrem hohe Pegel vermeiden
- Unterschiedlichstes Musikmaterial hören



# Anschlüsse und Bedienelemente

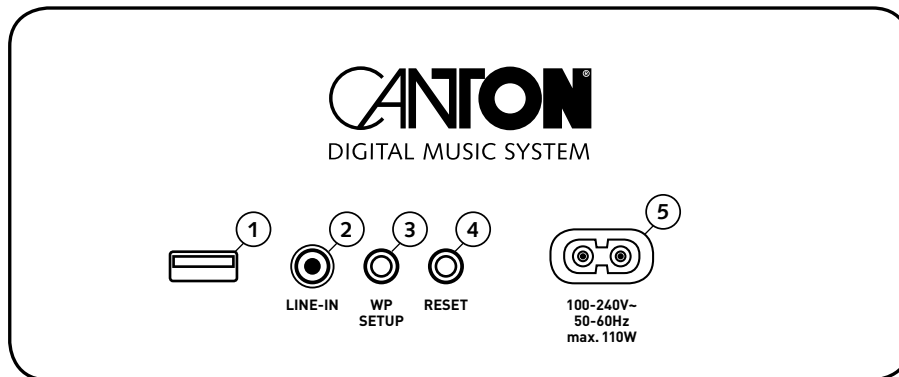

Rückseite/Anschlussterminal

- 1** - USB-Anschluss für iPod, iPhone, iPad
- 2** - Analoger Eingang (3,5 mm Klinke)
- 3** - WP SETUP-Taster
- 4** - RESET-Taster
- 5** - Netzbuchse
- 6** - LED-Ring (3-farbig)
- 7** - Standby-LED
- 8** - POWER
- 9** - VOLUME -
- 10** - VOLUME +

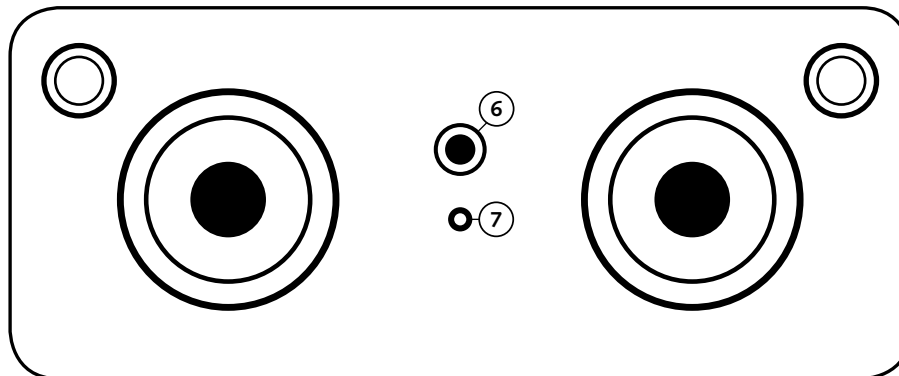

Vorderseite

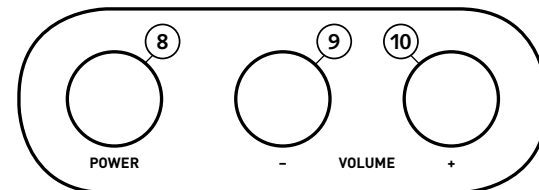

Bedienelement auf der Oberseite

# Anschlüsse und Bedienelemente

## LINE-IN

3,5 mm Klinkebuchse zum Anschluss eines beliebigen Wiedergabegerätes (CD-, DVD- oder MP3-Player, TV, ...) mit analogem Ausgang (Line-Pegel max. 2 Vrms).

## USB-Anschluss

- Zum Aufladen eines beliebigen USB Clients (iPod, iPhone, iPad, sonstige Mobiltelefone, etc.). Maximaler Ausgangsstrom = 2,1 A
- Zum Übermitteln der Netzwerk-Zugangsdaten über Ihr Apple-Gerät. **Achtung:** Auf Ihrem Gerät muss iOS Version 5.0 oder höher installiert sein
- Zur Übertragung von Audiodaten von Ihrem Apple-Gerät. **Achtung:** Auf Ihrem Gerät muss iOS Version 4.3.3 oder höher installiert sein

## POWER

- Zum Einschalten des Gerätes bzw. Aktivieren des Standby-Zustandes
- Zum Aktivieren bzw. Deaktivieren des Stand Alone-Modus (halten Sie die Taste gedrückt, bis der LED-Ring rot leuchtet)

## VOLUME +/-

- Zum Ändern der Systemlautstärke
- + = Erhöhen der Lautstärke
- - = Absenken der Lautstärke

## RESET

Zur Wiederherstellung der Werkeinstellungen. Um die Werkeinstellungen wiederherzustellen, muss diese Taste länger als drei Sekunden gehalten werden. **Achtung:** Ihre Netzwerk-Zugangsdaten gehen in diesem Falle verloren. (Halten Sie die Taste gedrückt, bis der LED-Ring schnell grün blinkt, um den Neustart der musicbox Air 3 anzuzeigen. Bitte die Taste vorher nicht loslassen.)

## WP SETUP

Zur Einrichtung der Netzwerkverbindung der musicbox Air 3.

## Kompatible Apple-Geräte

- iPod touch (1st, 2nd, 3rd and 4th generation)
- iPod nano (2nd, 3rd, 4th, 5th and 6th generation)
- iPhone 4S
- iPhone 4
- iPhone 3GS
- iPhone 3G
- iPad (3rd generation)
- iPad 2
- iPad

# Mögliche LED Anzeigen und ihre Bedeutung

Standby LED	LED-Ring	Bedeutung
Rot	Aus	Das Gerät befindet sich im Standby-Modus.
Aus	Leuchtet grün.	Es besteht eine Verbindung zu Ihrem Netzwerk.
Aus	Blinkt langsam grün (1x pro Sekunde).	Es besteht <i>keine</i> Verbindung zu Ihrem Netzwerk.
Aus	Blinkt abwechselnd grün und blau.	Das Gerät versucht, mittels automatischer Übertragung der Zugangsdaten, eine Verbindung zu Ihrem WPS-fähigen Router aufzubauen.
Aus	Blinkt abwechselnd rot und blau.	Das Gerät befindet sich im-Modus zur manuellen Verbindung mit Ihrem nicht WPS-fähigen Netzwerk-Router, Apple-Gerät oder sonst. Smartphone.
Aus	Leuchtet rot.	Das Gerät befindet sich im Stand Alone-Modus.
Aus	Leuchtet blau.	Das Gerät befindet sich im Stand Alone-Modus und erhält Audiodaten direkt ohne Netzwerk von einem Wiedergabegerät (z. B. iPhone).
Aus	Leuchtet in allen Farben bzw. beginnt in allen Farben zu blinken.	Das Gerät befindet sich im Softwareupdate-Modus bzw. das Update wird im Moment durchgeführt.
Aus	Blinkt schnell rot oder grün (2x pro Sekunde).	Die musicbox Air 3 wird gestartet. Der Startvorgang dauert etwa 13 Sekunden. Dann wechselt die musicbox Air 3 automatisch in den zuletzt gewählten-Modus.
Aus	Blinkt langsam blau (1x pro Sekunde).	Die musicbox Air 3 hat einen Konflikt beim Firmware-Update festgestellt, oder eine Schutzschaltung hat angesprochen (z. B. zu hohe Temperatur).

# Anmeldung der musicbox Air 3

**Sie können Ihre musicbox Air 3 auf drei verschiedene Varianten mit Ihrem Netzwerk verbinden:**

- Anmeldung an einem WPS-fähigen WLAN-Router
- Manuelle Anmeldung an Ihrem WLAN-Router
  - Anmeldung mittels iPod touch, iPhone oder iPad
  - Anmeldung mittels Smartphone mit Android-Betriebssystem
  - Anmeldung mittels PC mit Windows XP
  - Anmeldung mittels PC mit Windows 7
  - Anmeldung mittels Mac mit OS X
- Anmeldung über den USB-Anschluss

**Nähere Hinweise finden Sie im Beiblatt „Anschluss und Wiedergabe“, Seite 4–14.**

# Wiedergabe von Musik

**Sie können mit Ihrer musicbox Air 3 auf vier verschiedene Varianten Musik wiedergeben:**

- Wiedergabe über das Netzwerk
  - Wiedergabe mit einem iPod touch, iPhone oder iPad
  - Wiedergabe mit einem Mac/PC und iTunes
  - Wiedergabe mit einem Smartphone mit Android-Betriebssystem
- Wiedergabe im Stand-Alone Betrieb (ohne Netzwerk)
- Wiedergabe über den USB-Eingang
- Wiedergabe über den LINE-IN-Eingang

**Nähere Hinweise finden Sie im Beiblatt  
„Anschluss und Wiedergabe“, Seite 15–21.**

# Firmware-Update

**Sie können auf zwei verschiedene Varianten ein Firmware-Update (Betriebssystem) der musicbox Air 3 durchführen:**

- Update über USB
- Update über das Netzwerk

## **Achtung:**

Unterbrechen Sie während des Updatevorgangs niemals die Verbindung zum Stromnetz und schalten Sie die musicbox Air 3 nicht aus.

**Nähere Hinweise finden Sie im Beiblatt „Anschluss und Wiedergabe“, Seite 22–25.**

# Fehlerbehebung

Anbei finden Sie eine Übersicht der am häufigsten auftretenden Probleme. Sollten Sie weiterführende Fragen haben, wenden Sie sich bitte an Ihren Canton Fachhändler, kontaktieren Sie unsere Service-Hotline unter Tel. +49 (0) 6083 / 287-0 oder senden Sie uns eine E-Mail an [info@canton.de](mailto:info@canton.de).

Aktionen	Probleme	Ursachen	Lösungen
Anmeldung (allgemein, unabhängig von der Anmelde-methode).	Die musicbox Air 3 wird im Router bzw. Ihr Router im Web-Interface der musicbox Air 3 nicht angezeigt oder es erfolgt kein Verbindungsaufbau.	1. Die Entfernung zwischen Netzwerk-Router und musicbox Air 3 ist zu hoch.	1. Verringern Sie den Abstand zwischen Ihrem Router und der musicbox Air 3.
		2. Sie betreiben Ihren WLAN-Router auf 5GHz statt auf 2.4 GHz.	2. Bitte stellen Sie Ihren Router auf die Frequenz von 2.4GHz ein. Ziehen Sie ggf. die Anleitung des Routers zu Rate.
		3. Die musicbox Air 3 hatte einen „System-Absturz“.	3.1 Schalten Sie die musicbox Air 3 über den POWER-Taster aus und wieder an.  3.2 Setzen Sie die musicbox Air 3, falls erforderlich, zurück. Drücken und halten Sie den RESET-Taster auf der Rückseite, bis der LED-Ring schnell (2x pro Sekunde) grün blinkt.
Anmeldung mittels WP SETUP.	Kein Verbindungsaufbau zwischen Router und musicbox Air 3.	1. Die WPS Taste an Ihrem Router muss gehalten statt nur gedrückt werden (abhängig von Ihrem Netzwerkrouter).	1. Drücken Sie zuerst den WP SETUP-Taster der musicbox Air 3, bis der LED-Ring grün und blau blinkt. Drücken und halten Sie anschließend für die Zeit des Anmeldevorganges den WPS-Taster an Ihrem Router.
		2. Zeitüberschreitung (die musicbox Air 3 befindet sich für max. zwei Min. im WP SETUP-Modus).	2. Drücken Sie nach der Einleitung des WP SETUP-Modus innerhalb von einer Min. den WPS-Taster an Ihrem Router.

Aktionen	Probleme	Ursachen	Lösungen
Anmeldung mittels WP SETUP.	Kein Verbindungsaufbau zwischen Router und musicbox Air 3.	3. Die musicbox Air 3 befindet sich nicht im WP SETUP-Modus.	3. Drücken Sie die WP SETUP-Taste, bis der LED-Ring abwechselnd grün und blau blinkt. Wenn er blau/rot blinkt, haben Sie die Taste zu lange gedrückt gehalten.
Manuelle Anmeldung.	Die musicbox Air 3 ist nicht als Netzwerk auswählbar und wird vom Router nicht als „Wireless-Gerät“ angezeigt.	1. Die WLAN-Initialisierung der musicbox Air 3 ist noch nicht abgeschlossen.	1. Warten Sie eine Minute, da die musicbox Air 3 bis zu 60 Sekunden benötigt, um das Netzwerk zu initialisieren und dort angezeigt zu werden.
		2. Der WLAN-Adapter Ihres WLAN-fähigen Gerätes (z. B. Notebook) ist deaktiviert.	2. Aktivieren Sie den WLAN-Adapter Ihres WLAN-fähigen Gerätes. Ziehen Sie ggf. die Anleitung des WLAN-Gerätes zu Rate.
		3. An Ihrem WLAN-fähigen Gerät ist zusätzlich ein Netzkabel angeschlossen.	3. Entfernen Sie das Netzkabel. Eine Verbindung darf nur über WLAN bestehen.
	Kein Verbindungsaufbau zwischen Router und musicbox Air 3.	Sie haben die falschen Zugangsdaten für Ihr Netzwerk eingegeben.	Vergewissern Sie sich, dass die Zugangsdaten korrekt sind und geben Sie diese ein.



Aktionen	Probleme	Ursachen	Lösungen
Musikwiedergabe mittels AirPlay.	Keine Musikwiedergabe.	1. Dieses Apple-Gerät ist bereits über den USB Anschluss mit der musicbox Air 3 verbunden. Ein iPod, iPhone oder iPad kann nicht gleichzeitig über AirPlay und USB verbunden sein.	1. Trennen Sie die USB-Verbindung zwischen Ihrem Apple-Gerät und der musicbox Air 3, um Daten mittels AirPlay übertragen zu können.
		2. Auf Ihrem Apple-Gerät ist ein Betriebssystem (Firmware) älter als iOS Version 4.3.3 installiert.	2. Aktualisieren Sie Ihre Geräte-Firmware auf den neuesten Stand. Hinweis: Für iPod touch 1. Gen., iPod touch 2. Gen. sowie iPhone 3G ist eine solche Firmware-Version nicht verfügbar.
Musikwiedergabe mittels DLNA (Android Smartphones).	Keine Musikwiedergabe.	Der Medien-Player auf Ihrem Gerät unterstützt die Wiedergabe über DLNA nicht.	Nutzen Sie einen anderen Medien-Player auf Ihrem Smartphone bzw. installieren Sie z. B. die kostenlose App „iMediaShare Lite“ (Version 4.4 oder höher), um darüber Musik wiederzugeben.
Musikwiedergabe über iTunes.	Keine Musikwiedergabe.	1. Eine Firewall oder sonstige Sicherheitssoftware auf Ihrem Computer verhindert die Datenübertragung.	1. Deaktivieren Sie vorübergehend Ihre Firewall/Sicherheitssoftware bzw. geben Sie die Datenübertragung von iTunes zur musicbox Air 3 frei.
		2. Auf Ihrem Computer ist eine iTunes-Version älter als 10.2.2 installiert, welche AirPlay nicht unterstützt.	2. Aktualisieren Sie iTunes auf die neueste Version.

Aktionen	Probleme	Ursachen	Lösungen
Musikwiedergabe über iTunes.	Keine Musikwiedergabe.	3. Der Bonjour Service ist auf Ihrem Computer deaktiviert oder nicht installiert. Dieser wird von iTunes benötigt und standardmäßig installiert.	3. Vergewissern Sie sich, dass der Bonjour Service auf Ihrem Computer installiert und aktiviert ist.
Musikwiedergabe generell (über AirPlay, DLNA oder iTunes).	Keine Musikwiedergabe.	1. Die musicbox Air 3 befindet sich nicht im selben Netzwerk wie Ihr Wiedergabegerät.	1. Stellen Sie sicher, dass sich die musicbox Air 3 und das Wiedergabegerät im selben Netzwerk befinden.
		2. Die Entfernung zwischen Ihrem Netzwerkrouter und Ihrem Wiedergabegerät und/oder der musicbox Air 3 zu hoch.	2. Verringern Sie den Abstand zwischen Ihrem Router und ihrem Wiedergabegerät bzw. der musicbox Air 3.
	Unterbrechungen bei der Wiedergabe.	Die Funkverbindung wird von anderen Geräten gestört (z. B. eingeschaltete Mikrowellengeräte).	Stellen Sie sicher, dass Ihr WLAN-Netzwerk auf einen anderen Kanal eingestellt ist als die übrigen Netze in Ihrer Umgebung und dass sich keine Störquellen, welche den 2,4 GHz Bereich nutzen, in unmittelbarer Umgebung befinden.
Musikwiedergabe über LINE-IN.	Kein Ton.	Die Lautstärke an Ihrem Quellgerät und/oder der musicbox Air 3 steht auf Minimum. Über den LINE-IN erfolgt keine Lautstärke-Synchronisierung.	Erhöhen Sie die Lautstärke an Ihrem Quellgerät und/oder der musicbox Air 3.
Betrieb der musicbox Air 3 allgemein.	musicbox Air 3 reagiert nicht.	Die musicbox Air 3 hat sich „aufgehängt“.	1. Schalten Sie die musicbox Air 3 über den POWER-Taster aus und wieder an.

Aktionen	Probleme	Ursachen	Lösungen
Betrieb der musicbox Air 3 allgemein.	musicbox Air 3 reagiert nicht.	Die musicbox Air 3 hat sich „aufgehängt“.	2. Setzen Sie die musicbox Air 3, falls erforderlich, zurück. Drücken und halten Sie den RESET-Taster auf der Rückseite, bis der LED-Ring schnell (2x pro Sekunde) grün blinkt.
	Der LED-Ring blinkt blau.	Die Schutzschaltung der musicbox Air 3 hat aufgrund einer Überlastung (Überstrom oder Übertemperatur) angesprochen.	Schalten Sie die musicbox Air 3 in den STANDBY und warten Sie mind. 30 Minuten.
Firmware-Update über Netzwerk (Dateiname: musicboxAir3_Version_XX.fw).	Sie erhalten von Ihrem Web-Browser einen „Seitenladefehler“, die Web-Konfigurationsseite wird nicht mehr angezeigt.	Der musicbox Air 3 wurde von Ihrem Netzwerkrouter eine neue IP-Adresse zugewiesen.	Schauen Sie in Ihrem Netzwerkrouter nach der aktuellen IP-Adresse der musicbox Air 3 und geben Sie diese in die Adresszeile Ihres Web-Browsers ein, um den Update-Vorgang fortzusetzen.
	Sie bekommen beim Versuch, die Update-Datei auszuwählen, die Fehlermeldung „ungültige Datei“.	Unbekannt	Wiederholen Sie den Vorgang wie zuvor, bis er ausgeführt werden kann.
Firmware-Update über Netzwerk oder USB (Dateiname: musicboxAir3_Version_XX.fw).	Die musicbox Air 3 funktioniert nicht mehr, die LED-Anzeigen sind ganz erloschen oder der LED-Ring blinkt blau.	Der Update-Vorgang wurde unterbrochen (z. B. Stromausfall) und das Update konnte nicht vollständig durchgeführt werden.	Lassen Sie die musicbox Air 3 mind. 30 Minuten mit dem Stromnetz verbunden. Versuchen Sie nach dieser Zeit, ein Firmware-Update über das Netzwerk durchzuführen.

# EU – Konformitätserklärung



Wir, der Hersteller / Importeur

**Canton Elektronik GmbH & Co. KG · Neugasse 21–23 · 61276 Weilrod / Niederlauken · Deutschland**



bestätigen und erklären in alleiniger Verantwortung, dass sich das Produkt  
**musicbox Air 3**

(Aktiver Stereo-Lautsprecher mit Apple AirPlay und DLNA Funktechnologien, USB Anschluss und analogem Line Eingang, sowie internem Weitbereichs-Netzteil)

in Übereinstimmung befindet mit den Richtlinien des Europäischen Parlaments und des Rates

- |                               |   |
|-------------------------------|---|
| <b>Richtlinie 1999/5/EG</b>   | <b>(Funkanlagen und Telekommunikationsendeinrichtungen)</b>             |
| <b>Richtlinie 2006/95/EG</b>  | <b>(Niederspannungsrichtlinie)</b>                                      |
| <b>Richtlinie 2011/65/EU</b>  | <b>(Beschränkung der Verwendung bestimmter gefährlicher Stoffe)</b>     |
| <b>Richtlinie 2002/96/EG</b>  | <b>(Elektro- und Elektronik-Altgeräte)</b>                              |
| <b>Richtlinie 2009/125/EG</b> | <b>(Umweltgerechte Gestaltung energieverbrauchsrelevanter Produkte)</b> |

Der Betrieb ist zulässig in allen Ländern der Europäischen Union.

Eine vollständige Konformitätserklärung finden Sie unter: [www.canton.de/de/doc.htm](http://www.canton.de/de/doc.htm)

Rechtsverbindliche Unterschrift:  .....

Datum: 01. November 2012

Name: Günther Seitz

Funktion: Geschäftsführer

# Weitere Informationen

## Informationen über den „bestimmungsgemäßen Gebrauch“

Die musicbox Air 3 ist zur Verwendung in geschlossenen Räumen konzipiert und darf nicht im Freien oder in nasser Umgebung verwendet werden. Das Gerät darf nicht umgebaut oder verändert werden. Betreiben Sie die musicbox Air 3 so, wie in der Anleitung beschrieben und beachten Sie die Sicherheitshinweise. Betreiben Sie das Gerät ausschließlich mit der auf dem Typenschild spezifizierten Netzspannung und -frequenz.

## Informationen über einen umweltgerechten Betrieb (Standby-Funktion nutzen zur Strom- und Kosteneinsparung)

Schalten Sie zur Reduzierung der Leistungsaufnahme die musicbox Air 3 bei Nichtgebrauch durch Drücken der Taste „POWER“  in den Bereitschafts-Modus (Standby). Dies „spart Strom“ und senkt Ihre Stromrechnung.

Für eine vollständige **Konformitätserklärung** schauen Sie bitte auf der folgenden Seite: <http://www.canton.de/de/doc.htm>



Innerhalb der Europäischen Union in Verkehr gebrachte Elektro- und Elektronikgeräte müssen mit einem CE-Kennzeichen versehen sein um anzuzeigen, dass das Gerät den geltenden Anforderungen (z. B. zur elektromagnetischen Verträglichkeit oder zur Gerätesicherheit) entspricht.



Dieses Symbol kennzeichnet Schutzklasse II – Geräte, bei denen der Schutz vor einem elektrischen Schlag während des bestimmungsgemäßen Betriebs durch eine doppelte oder verstärkte Isolation gewährleistet wird und daher kein Schutzleiteranschluss erforderlich ist.



Gemäß der EU-Richtlinie über Elektro- und Elektronik-Altgeräte dürfen mit diesem Symbol gekennzeichnete Geräte nicht mit dem Siedlungsabfall (Hausmüll) entsorgt werden. Bitte informieren Sie sich bei Bedarf bei Ihrem zuständigen Entsorgungsunternehmen oder der Gemeinde-/Stadtverwaltung über die für Sie kostenfreie Entsorgung. Sie dient dem Umwelt- und Gesundheitsschutz als auch der Einsparung von (seltenen) Rohstoffen durch Wiederverwertung (Recycling).



Dieses Symbol weist Sie auf allgemeine Gefahren hin. Den Vorgaben in der Bedienungsanleitung ist unbedingt Folge zu leisten, um Personen- und/oder Sachschäden zu vermeiden.



Dieses Symbol weist Sie auf Gefahren durch elektrischen Strom hin (z. B. auf unter gefährlicher Spannung stehende, nicht isolierte Teile im Inneren des Gerätes). Den Vorgaben in der Bedienungsanleitung ist unbedingt Folge zu leisten, um Sach- und/oder Personenschäden zu vermeiden. Achtung: Es besteht Lebensgefahr!

# Welcome to the world of pure music

*We are delighted that you have chosen a Canton product. Our products combine many years of development expertise with high-quality components and a meticulous manufacturing process. In order to enjoy full listening pleasure, we suggest you follow a few basic points, as detailed in these operating instructions.*

*We wish you many hours of listening pleasure!*

## Contents

Safety instructions	Page 24
Positioning/Playing in	Page 28
Connections and operating elements	Page 29
Compatible Apple devices	Page 30
Possible LED displays and their meanings	Page 31
Connect the musicbox Air 3	Page 32
Playback	Page 33
Firmware update	Page 34
Troubleshooting	Page 35
Declaration of Conformity	Page 40
Further information	Page 41
Guarantee /AirPlay combatibility/ legal notice	Page 42

Proper setup and connection of the loudspeaker are part of the user's responsibilities. Canton cannot assume any responsibility for damage or accidents caused by improper setup or connection.

# Safety instructions

Please follow the safety instructions when choosing the right location for your musicbox Air 3 and for all maintenance and operating procedures!

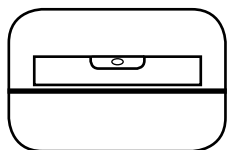

Choose a level surface



Avoid moisture

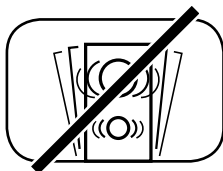

Avoid vibrations

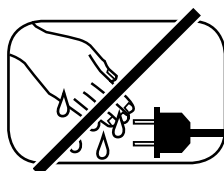

Never touch the power cable with wet hands



Do not put in the household waste

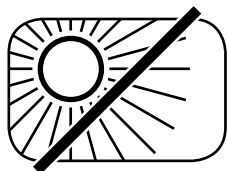

Avoid direct sunlight

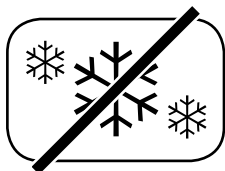

Protect against extreme cold

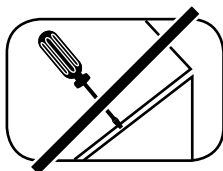

Do not open the housing

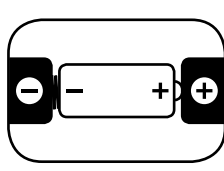

Observe correct polarity for battery and remote control

Ensure easy access to the mains plug



Keep away from heat sources



Do not use aggressive, alcohol-based or abrasive cleaning agents

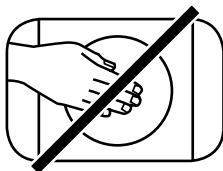

Do not reach into the housing opening

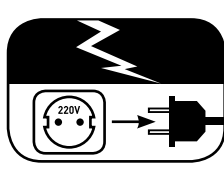

Unplug device during thunderstorms

In case of overload reduce the volume of the musicbox Air



# Important safety instructions

---

## Notice

---

Read and follow all instructions.

---

Keep these instructions.

---

Hed all warnings.

---

Use this apparatus only in moderate climates (not in tropical climates).

---

Indoor use, only. Do not use outdoors or in humid rooms.

---

To reduce the risk of fire and electric shock, do not expose this apparatus to rain or moisture.

---

Do not use this apparatus near water.

---

The apparatus shall not be exposed to dripping or splashing.

---

Strong fluctuations in temperature lead to condensation (water droplets) forming inside the apparatus. Wait until the moisture has evaporated before starting up the apparatus (min. three hours).

---

Objects filled with liquids (such as vases) shall not be placed on the apparatus.

---

No naked flame source, such as lighted candles, should be placed on or beside the apparatus.

---

Do not install the apparatus near any heat sources such as radiators, heat registers, stoves, or other apparatus (incl. amplifiers) that produce heat.

---

Prevent from direct sunlight.

---

Observe a free space of at least 5 cm around the apparatus.

---

To prevent electric shock, do not use the plug with an extension cord, receptacle, or other outlet unless the blades can be fully inserted to prevent blade exposure.

---

Never touch signal- and power cords with wet hands.

---

---

**Notice**

---

Protect the power cord from being walked on or pinched particularly at plug, convenience receptacles, and the point where they exit from the apparatus.

The mains plug of the power cord (or appliance coupler) shall be remain readily operable.

Unplug this apparatus during lightning storms or when unused for long periods of time.

To completely disconnect this apparatus from the mains, disconnect the supply cord plug from the receptacle.

Power down the apparatus before connecting or disconnecting any cable.

Always pull the plugs and not the cables.

Install this apparatus in accordance with the manufacturer's instructions.

Always choose a level surface. The apparatus has to be in perfect vertical alignment.

Do not use force on operating elements, connections and cables.

The apparatus may only be operated with the voltage and frequency specified on the apparatus or the name plate.

Do not insert any objects or body parts into the apparatus openings. Live components inside the enclosure could get touched and/or damaged. This could lead to short circuiting, electric shock and fire.

Only use attachments and accessories specified by the manufacturer and/or provided with the apparatus.

Use only with a cart, stand, tripod, bracket, or table specified by the manufacturer, or sold with the apparatus.  
When a cart is used, use caution when moving the cart/apparatus combination to avoid injury from tip-over.



Clean the apparatus only with a clean, dry cloth.

Do not use aggressive, alcohol-based or abrasive cleaning agents.

---

---

**Notice**

---

To reduce the risk of electric shock, do not open the housing! There are no serviceable parts inside.

---

Refer all servicing to qualified service personnel. Servicing is required when the apparatus has been damaged in any way, such as power supply cord or plug is damaged, liquid has been spilled or objects have fallen into the apparatus, the apparatus has been exposed to rain or moisture, does not operate normally, or has been dropped.

---

Do not make any modification to the apparatus or the accessory. Unauthorized alterations may affect the safety, regulatory compliance, or the system performance. In this case, the operating licence/warranty can expire.

---

Turn down the volume level immediately if sound distortions, such as unnatural knocking, beating or high-frequency clicking can be heard.

---

To prevent possible hearing damage, do not listen at high volume levels for long periods.



The apparatus and/or the accessory bag may contain small part that may be a choking hazard. Therefore not suitable for children under age three.

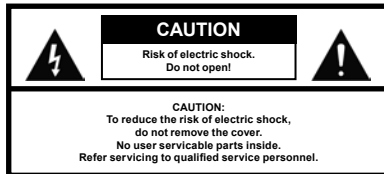

This symbol is intended to alert the user to the pre-sence of uninsulated dangerous voltage within the product's enclosure that may be of sufficient mag-nitude to constitute risk of fire and electric shock.



This symbol is intended to alert the user to the presence of important operating and maintenance instructions in the literature accompanying this product.



## Positioning

The Canton musicbox Air 3 must be placed on a level surface e. g. on a shelf or sideboard.

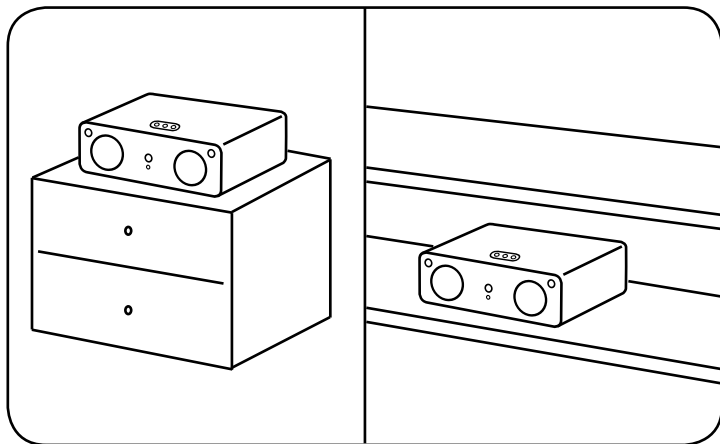

## Playing in

**Achieving optimum sound properties requires a playing in time of 15–20 operating hours.**

- During this time listen at normal volume
- Avoid very high sound levels
- Listen to a variety of music

# Connections and operating elements

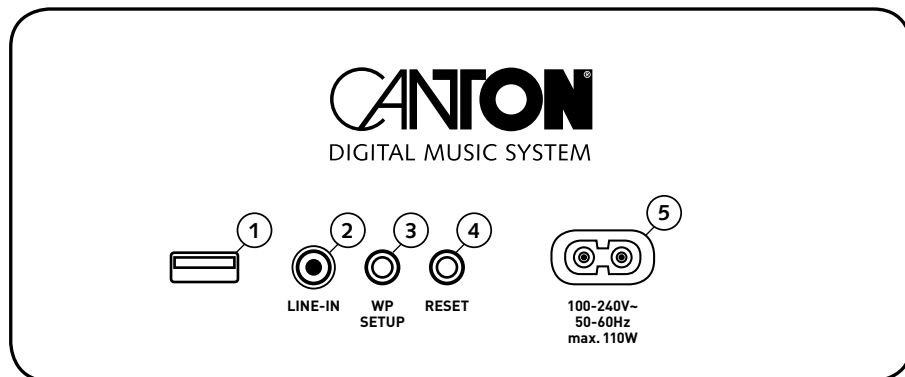

Back/connection terminal

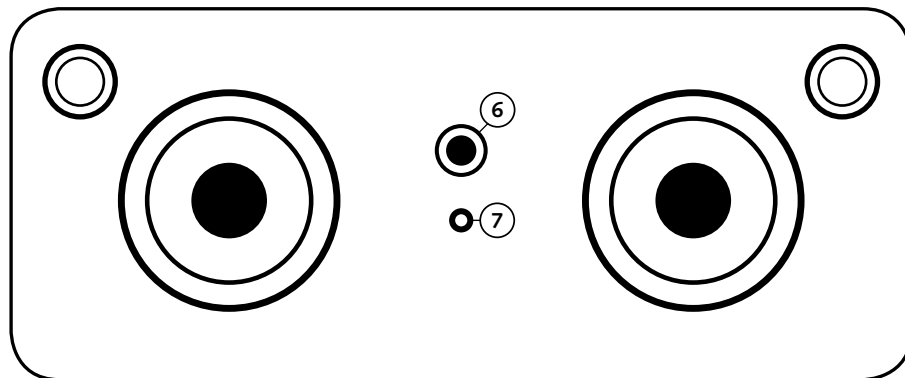

Front

- 1** - USB input for iPod, iPhone, iPad
- 2** - Analogue port (3.5 mm jack cable)
- 3** - WP SETUP button
- 4** - RESET button
- 5** - Mains input jack
- 6** - LED ring (3-colour)
- 7** - Standby LED
- 8** - POWER
- 9** - VOLUME -
- 10** - VOLUME +

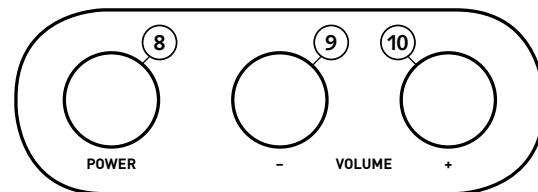

Operating element on the top

# Connections and operating elements

## LINE-IN

3.5 mm jack socket for connecting any playback device (CD player, DVD player, MP3 player, TV ...) with analogue output (output level max. 2 Vrms).

## USB port

- To charge an USB client (iPod, iPhone, iPad, other mobile phones etc). Maximum output = 2.1 A
- To transfer network access data via your Apple device.

**Attention:** Your device must have iOS Version 5.0 or later installed

- To transmit audio files from your Apple device.

**Attention:** Your device must have iOS Version 4.3.3 or later installed

## POWER

- To switch on the device or activate Standby Mode
- To activate or deactivate the Stand-Alone Mode (hold the button down until the LED ring lights up red)

## VOLUME +/-

- To change the volume of the system
- + = increase the volume
- - = decrease the volume

## RESET

To recover the factory settings. In order to recover to the factory settings this button must be pressed for longer than three seconds.

**Attention:** Your network access details will be lost during this process. (Hold the button down until the LED ring flashes green rapidly to show that the musicbox Air 3 is restarting. Do not release the button until this happens.)

## WP SETUP

To set up the musicbox Air 3 network connection.

# Compatible Apple devices

- iPod touch (1st, 2nd, 3rd, and 4th generation)
- iPod nano (2nd, 3rd, 4th, 5th, and 6th generation)
- iPhone 4S
- iPhone 4
- iPhone 3GS
- iPhone 3G
- iPad (3rd generation)
- iPad 2
- iPad

# Possible LED displays and their meanings

Standby LED	LED ring	Meaning
Red	Off	The device is in Standby Mode.
Off	Green light.	The musicbox Air 3 is connected to a network.
Off	Flashes slowly green (1x per second).	The musicbox Air 3 is <i>not</i> connected to a network.
Off	Flashes alternating green and blue.	The device is prepared to connect automatically to your WPS-enabled router.
Off	Flashes alternating red and blue.	The device is prepared to connect manually to your non-WPS-enabled router, Apple device or other Smartphone.
Off	Red light.	The device is in Stand-Alone Mode.
Off	Blue light.	The device is in Stand-Alone Mode and is receiving audio data directly (without network connection) from a playback device (e.g. iPhone).
Off	All colours illuminated; begins to flash in all colours.	The device is in Software Update Mode or the device is currently updating its software.
Off	Flashes rapidly red or green (2x per second).	The musicbox Air 3 is starting. The start-up process lasts about 13 seconds, after which the musicbox Air 3 switches automatically to the last mode selected.
Off	Flashes slowly blue (1x per second).	The musicbox Air 3 has determined a firmware conflict, or a protection circuit was activated (e.g. because of overtemperature).

# Connect the musicbox Air 3

**You can connect your musicbox Air 3 to your network in three different ways:**

- Log-in to a WPS-enabled WLAN router
- Manual log-in to your WLAN router
  - Log-in using an iPod touch, iPhone or iPad
  - Log-in using a Smartphone with Android Operating System
  - Log-in using a PC with Windows XP
  - Log-in using a PC with Windows 7
  - Log-in using a Mac with Mac OS X
- Log-in over USB port

**You will find detailed information in the section “Connection and playback”, pages 28–38.**



# Playback

**With your musicbox Air 3 you can play music in four different ways:**

- Playback over the network
  - Playback with an iPod touch, iPhone or iPad
  - Playback with a Mac/PC and iTunes
  - Playback with a Smartphone with Android Operating System
- Playback in Stand-Alone Mode (without network connection)
- Playback over the USB port
- Playback over the LINE-IN input

**You will find detailed information in the section “Connection and playback”, pages 39–45.**

# Firmware update

**There are two methods to update the firmware of the musicbox Air 3:**

- Update over USB
- Update over the network

**Attention:**

You must not interrupt the mains connection while the update is in progress and you must not turn off the musicbox Air 3.

**You will find detailed information in the section “Connection and playback”, pages 46–49.**

# Troubleshooting

This is an overview of the most common problems. If you have any further questions please contact your Canton dealer, call our Service Hotline on +49 6083 / 287-0 or send us an e-mail to [info@canton.de](mailto:info@canton.de).

Actions	Problems	Possible causes	Solutions
Connection (general, independent on the connecting method used).	The musicbox Air 3 is not displayed in the router or your router is not displayed in the web interface of the musicbox Air 3 or no connection can be established.	1. The distance between the network router and musicbox Air 3 is too high.	1. Reduce the distance between your router and the musicbox Air 3.
		2. You are operating your WLAN router at 5Ghz instead of 2.4 Ghz.	2. Please set your router to the operating frequency of 2.4 GHz. If required, consult the router's operating instructions.
		3. The musicbox Air 3 had a "system crash".	3.1 Reboot the musicbox Air 3 by switching it off and on again using the POWER button.  3.2 If required, reset the musicbox Air 3. Press and hold the RESET button on the back until the LED ring blinks quickly green (2x per second).
Connection using WP SETUP.	No connection between router and musicbox Air 3.	1. The WPS button on your router must be held and not just pressed (depends on your network router).	1. First press the WP SETUP button at the musicbox Air 3 until the LED ring is blinking alternating green and blue. Thereafter, press and hold the WPS button on your router for the duration of the registration process.
		2. Time out (for approximately two minutes the musicbox Air 3 is in WP SETUP Mode).	2. Press the WPS button on your router within one minute after starting the WP SETUP Mode.

Actions	Problems	Possible causes	Solutions
Connection using WP SETUP.	No connection between router and musicbox Air 3 can be established.	3. The musicbox Air 3 is not in WP SETUP Mode.	3. Press the WP SETUP button until the LED ring is blinking alternating green and blue. If it blinks blue/red, you've held the button too long.
Manual connection.	The musicbox Air 3 can not be selected as a network and is not displayed as a "wireless" device in the network router's "connected devices" menu.	1. The WLAN initialisation of the musicbox Air 3 has not been completed.	1. Wait a moment, since the musicbox Air 3 requires up to 60 seconds to initialise the network and to be displayed in the network router.
		2. The WLAN adapter of your WLAN-compatible device (e.g. notebook) is deactivated.	2. Activate the WLAN adapter of your WLAN-enabled device. You may need to refer to the instructions provided with the WLAN device.
		3. Your WLAN-compatible device is already connected by a network cable.	3. Remove the network cable. Only a wireless (WLAN) connection is permitted.
	No connection establishment between router and musicbox Air 3.	You have entered incorrect access data for your network.	Please ensure that the access data is correct and enter the correct data.

Actions	Problems	Possible causes	Solutions
Playing music using AirPlay.	No music playback.	1. This Apple device is already connected to the musicbox Air 3 over the USB port. An iPod, iPhone or iPad cannot be simultaneously connected via AirPlay and USB.	1. Disconnect the USB connection between your Apple device and musicbox Air 3 in order to be able to transfer data using AirPlay.
		2. The operating system (firmware) installed on your Apple device is earlier than iOS Version 4.3.3.	2. Update the device firmware. Note: a compatible firmware version is not available for iPod touch (1st and 2nd generation) and iPhone 3G.
Playing music using DLNA (Android Smartphone).	No music playback.	The media player on your device does not support the playback via DLNA.	Use another media player on your Smartphone or install the free App "iMediaShare Lite" (Version 4.4 or later) in order to playback music.
Playing music using iTunes.	No music playback.	1. A firewall or other security software on your computer is prohibiting the data transmission.	1. Deactivate your firewall/antivirus software temporarily or allow the data transmission from iTunes to musicbox Air 3.
		2. The iTunes version installed on your computer does not support AirPlay (earlier than version 10.2.2).	2. Update iTunes to the latest version.

Actions	Problems	Possible causes	Solutions
Playing music using iTunes.	No music playback.	3. The "Bonjour Service" has been deactivated on your computer or is not installed. This is required by iTunes and is installed by default.	3. Ensure that the "Bonjour Service" has been installed on your computer and is activated.
General music playback (through AirPlay, DLNA or iTunes).	No music playback.	1. The musicbox Air 3 is not connected to the same network as your playback device.	1. Ensure that the musicbox Air 3 and the playback device are connected to the same network.
		2. The distance between the WLAN router and your playback device and/or the musicbox Air 3 is too high.	2. Reduce the distance between musicbox Air 3 and the playback device resp. the WLAN router.
	Interruptions during playback.	Another device is interfering with the wireless connection (e.g. a running microwave oven) or another WLAN network is working on the same RF-channel.	Ensure that your WLAN network is working on a different channel as all the other networks in your vicinity and that no sources of interference, which use the 2.4 GHz frequency band, are positioned close to all devices.
Music playback over the LINE-IN input.	No sound (no playback).	The volume of your playback device and/or the musicbox Air 3 is set too low. There is no volume synchronization when using the LINE-IN.	Increase the volume on your playback device and/or on the musicbox Air 3.
General operation of musicbox Air 3.	musicbox Air 3 does not respond.	The musicbox Air 3 has been hung.	1. Turn the musicbox Air 3 off and on again using the POWER button.

Actions	Problems	Possible causes	Solutions
General operation of musicbox Air 3.	musicbox Air 3 does not respond.	The musicbox Air 3 has been hung.	2. Reset the musicbox Air 3, if necessary. Press and hold the RESET button on the back until the LED ring is blinking green rapidly (2x per second).
	The LED ring is blinking blue.	The protection circuit of the musicbox Air 3 has been activated due to an overload (e.g. overtemperature or overcurrent).	Switch the musicbox Air 3 into Standby Mode and wait at least 30 minutes.
Firmware update over the network (file name: musicboxAir3_Version_XX.fw).	Your web browser's returns a "page load error", the web configuration page is no longer displayed.	A new IP address was allocated to the musicbox Air 3 by your network router.	Check your network router for the current IP address of the musicbox Air 3 and enter this into the browser's address bar in order to continue with the update process.
	When attempting to select the update file, the error message "invalid file" is returned.	Unknown	Repeat the procedure as before until it can be completed.
Firmware update over the network or USB (file name: musicboxAir3_Version_XX.fw).	The musicbox Air 3 does not work any longer, all LEDs are off or the LED ring is blinking blue.	The update process was interrupted (e.g. loss of electricity) and the update could not be completed.	Leave the musicbox Air 3 connected to the mains for at least 30 minutes. After this time, try performing a firmware update over the network.

# EU – Declaration of Conformity



We, Manufacturer / Importer

Canton Elektronik GmbH & Co. KG · Neugasse 21–23 · 61276 Weilrod / Niederlauken · Germany



confirm and declare under our sole responsibility that the product

## musicbox Air 3

(Active stereo-speaker with Apple AirPlay, DLNA wireless technologies,  
USB port and analogue input, as well as internal universal mains power supply)

is in conformity with the directives of the European Parliament and of the Council

Directive 1999/5/EC	(Radio and Telecommunications Terminal Equipment)
Directive 2006/95/EC	(Low Voltage Directive)
Directive 2011/65/EU	(Restriction of the use of certain Hazardous Substances)
Directive 2002/96/EC	(Waste of Electric and Electronic Equipment)
Directive 2009/125/EC	(Ecodesign requirements for Energy-related Products)

Operation is permitted within all countries of the European Union.

A complete Declaration of Conformity is placed at: [www.canton.de/en/doc.htm](http://www.canton.de/en/doc.htm)

Authorized Signature:  .....

Date: November 1<sup>st</sup> 2012

Name: Günther Seitz

Function: CEO



## Further information

### Information regarding the “normal use”

The musicbox Air 3 is designed for indoor use and must not be used outdoors or in wet conditions. The musicbox Air 3 must not be modified or altered in any way. Connect the musicbox Air 3 up as described in the instructions and pay attention to the warning notices. Only operate the device with the mains voltage and frequency specified on the rating plate.

### Information about environmentally friendly operation (Use the stand-by function to minimise electricity usage and operating costs)

To reduce the power consumption of the musicbox Air 3 when not in use, press the “POWER” button  in order to set it into Standby Mode. This “saves electricity” and reduces your electricity bill.

For a complete **Declaration of Conformity** please refer to: <http://www.canton.de/en/doc.htm>



All electrical and electronic equipment sold in the European Union must carry a CE mark to show that the device in question complies with the legal requirements (e. g. electro-magnetic compatibility or safety requirements).



This symbol denotes equipment with Class II Protection Rating. These devices are deemed to be fully protected against the risk of electric shock during normal use by means of double or reinforced insulation, and therefore require no earth conductor.



In line with the EU-regulations governing the disposal of old electrical and electronic equipment, all devices that carry this symbol should not be disposed of in general household waste. Please contact your local recycling centre or the local authorities to find out about free disposal where applicable. This serves to protect the environment and public health as well as saving (scarce) resources through recycling.



This symbol indicates a general hazard risk. It is essential to follow the operating instructions carefully in order to avoid damage to persons or property.



This symbol indicates the risk of electrical hazard (e. g. potentially dangerous live parts inside the equipment). It is essential to follow the operating instructions carefully in order to avoid damage to persons or property. Attention: danger of death!

#### **DEU GARANTIE**

Über die gesetzlich vorgeschriebene Gewährleistung hinaus übernimmt Canton für alle Passivlautsprecher eine Garantie von fünf Jahren. Für alle Aktivlautsprecher und teilaktiven Boxen werden zwei Jahre Garantie gewährt. Die Garantiezeit beginnt mit dem Kauf und gilt nur für den Erstkäufer. Ein Garantieanspruch besteht nur bei Verwendung der Originalverpackung. Ausgeschlossen sind Transportschäden und Schäden, die durch unsachgemäßen Gebrauch verursacht wurden. Der Anspruch verlängert sich nicht durch den Austausch von Bauteilen innerhalb der Garantiezeit. Dies gilt für alle Lautsprecher, die bei einem autorisierten Canton Fachhändler gekauft wurden. Wenden Sie sich im Schadensfall bitte an ihn oder direkt an den Canton Service.

#### **ENG GUARANTEE**

Above and beyond the legally prescribed warranty period Canton offers a guarantee of five years on all its passive loudspeakers. A two-year guarantee is offered for active speakers and partially active boxes. The guarantee period begins at the time of purchase and only applies to the purchaser. Guarantee claims will only be accepted if accompanied by the original packaging. The guarantee does not cover damages incurred in transit or damages caused by improper use. The guarantee is not extended if parts are exchanged within the period covered by the guarantee. This applies to all loudspeakers purchased from an authorised Canton dealer. In the event of damage please contact your dealer or the Canton Service department direct.

#### **AirPlay COMPATIBILITY**

AirPlay works with iPhone, iPad, and iPod touch with iOS 4.3.3 or later, Mac with OS X Mountain Lion, and Mac and PC with iTunes 10.2.2 or later.

#### **LEGAL NOTICE**

AirPlay, iPad, iPhone, iPod, iPod nano, and iPod touch are trademarks of Apple Inc., registered in the U.S. and other countries.

“Made for iPod”, “Made for iPhone” and “Made for iPad” mean that an electronic accessory has been designed to connect specifically to iPod, iPhone or iPad, respectively, and has been certified by the developer to meet Apple performance standards. Apple is not responsible for the operation of this device or its compliance with safety and regulatory standards. Please note that the use of this accessory with iPod, iPhone or iPad may affect wireless performance.

The Bluetooth® word mark and logos are registered trademarks owned by Bluetooth SIG, Inc. and any use of such marks by CANTON is under license. Other trademarks and trade names are those of their respective owners.

The aptX® software is copyright CSR plc or its group companies. All rights reserved. The aptX® mark and the aptX® logo are trade marks of CSR plc or one of its group companies and may be registered in one or more jurisdictions.

CANTON Elektronik GmbH + Co. KG  
Neugasse 21–23 · D-61276 Weilrod · Deutschland/Germany  
Tel. +49 (0) 60 83 28 70 · Fax +49 (0) 60 83 28 113  
info@canton.de · www.canton.de

Seriennummer / Serial Number

Händlerstempel / Dealer Stamp

Name und Adresse des Käufers / Name and Address of Purchaser

# Garantie-Urkunde

Guarantee Certificate

